

## Scharnier **Hi-Klik™** mit Rastvorrichtung

Dieses Scharnier erlaubt Rasteinstellungen alle 30°, Positionierung ohne weitere Hilfsmittel.

Der Rastmoment wird im Werk voreingestellt und kann später nicht geändert werden.

### Wichtigste Merkmale:

- **geringe** Abmessungen
- **2** kombinierte **Funktionen**: Drehbewegung und Verrastung
- Indexierung alle **30°**
- **2 Rastmomentwerte** zur Auswahl
- Drehwinkel von **180°** bzw. 270° je nach Aufbau
- für Anbringung **rechts** und **links**
- **Funktionstest** über 30 000 Zyklen
- **gleiche Abmessungen** wie unser Drehmomentscharnier zur Standardisierung von Blechteilen
- **Sonderanfertigungen** auf Anfrage (Salzsprühnebeltest, andere Momentwerte usw.)

### Anwendungsbeispiele:

- Maschinenverkleidungen
  - industrielle Anzeigen und LCD-Bildschirme
  - Kopfstützen
  - Fahrzeuginnenverkleidungen
- Usw.

### Material:

Scharnierflügel: anodisiertes Aluminium, schwarz

Rastmechanismus: Sinterstahl, Roh

Schraube und Mutter: Edelstahl

Unterlegscheiben: PA, schwarz

### Bestellnummern:

**72-1-4197** (Moment 1,8 Nm)

**72-1-4198** (Moment 2,5 Nm)

**72-1-4225** (Moment 3,2 Nm)

**Weitere Scharniere mit Sonderfunktionen:**

**Siehe unseren Katalog.**



Rastscharnier **Hi-Klik™** 72-1-4197, 72-1-4198 und 72-1-4225

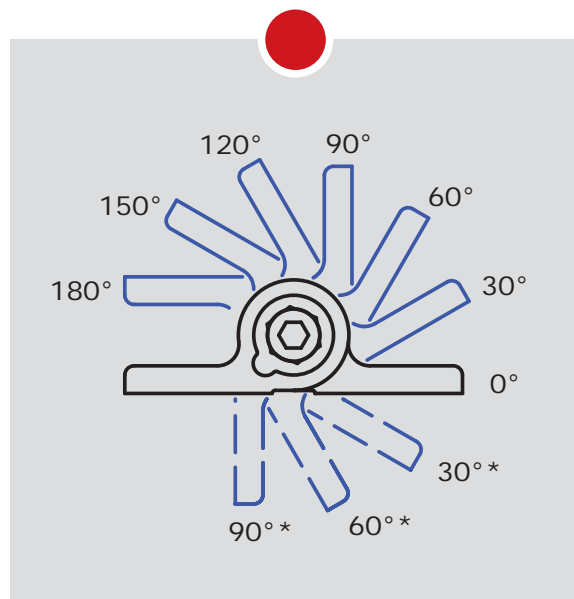

**Einrastwinkelpositionen**

Positionen mit \* hängen von der Stärke der Paneele ab.

# Scharnier **Hi-Klik™** mit Rastvorrichtung

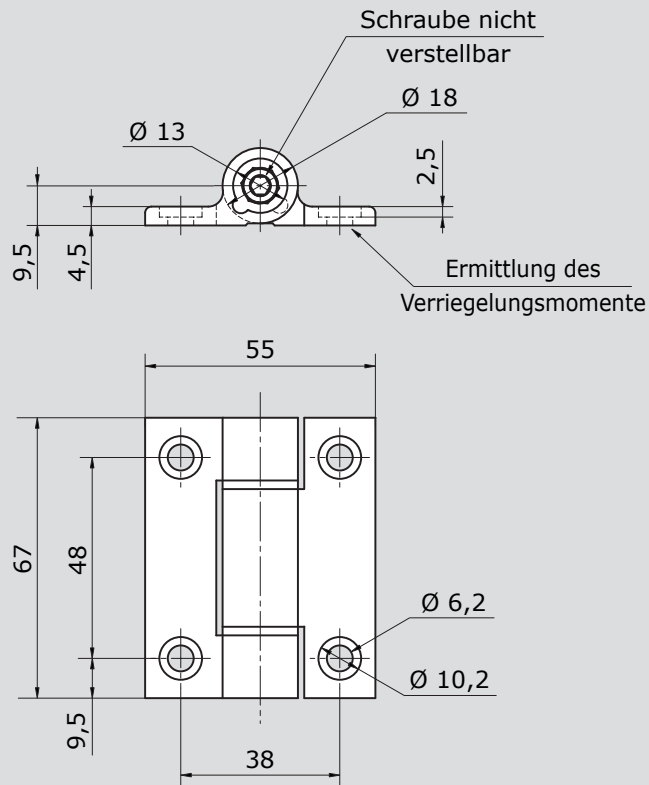

Bestellnummer	Drehmoment des Scharnierflügels	Verriegelungs- moment
<b>72-1-4197</b>	0,8 Nm*	1,8 Nm*
<b>72-1-4198</b>	1,2 Nm*	2,5 Nm*
<b>72-1-4225</b>	2,0 Nm*	3,2 Nm*

\* Toleranz: ± 20%

## Zusätzliche Informationen

Drehwinkel: 180° (und bis zu 270° je nach Aufbau)  
 Verriegelung: alle 30°  
 Zahl der Takte: 30 000 (mit Momentverlust von 20%)  
 Empfohlener Anwendungsbereich: von -30°C bis +70°C  
 Klemmschraube: gemäß DIN 912

*Unter Vorbehalt technischer Änderungen*

**Pinet Industrie** • 9, rue de l'Etang • Parc international d'activités Paris Nord 2  
 BP 62036 • 95971 Roissy Charles de Gaulle Cedex • France  
 Tél. : 33 (0)1 49 38 27 00 • Fax : 33 (0)1 48 63 77 70 • [www.pinet.tm.fr](http://www.pinet.tm.fr)

SAS au capital de 4 118 400 € • RCS Bobigny et SIRET • B 407 485 556 00010 • Code NAF : 286 F